

MANUAL DE INSTRUÇÕES

MOTOCOMPRESSORES - 2026



QUALIDADE, EFICIÊNCIA E INOVAÇÃO



MAIO/2026

A PRESSURE NA PALMA DA SUA MÃO



Acesse o site da Pressure por meio do QR Code ao lado.
Fique por dentro dos conteúdos exclusivos que preparamos para você
e saiba mais sobre aplicações, assistências técnicas e pontos de venda.



PRESSURE VISITA

Nessa série o @tonisalicano e o @fullgas_75 encontram alguns de nossos clientes para entender como as soluções Pressure transformam a rotina e o trabalho desses profissionais.



PRESSURE ENSINA

Veja o passo a passo de como fazer as principais manutenções do seu compressor.



PRESSURE RESPONDE

Possui alguma dúvida sobre os produtos Pressure? Essa é a série onde nós respondemos as dúvidas dos usuários sobre os nossos produtos.



PRESSURE INDICA

Aqui você encontra todas as dicas para escolher o compressor certo para sua aplicação.



Parabéns! Você acaba de adquirir um produto fabricado dentro das mais rigorosas normas de qualidade e segurança!

Este manual de instruções contém informações importantes de uso, instalação, manutenção e segurança, devendo estar sempre disponível para seu operador. Ele descreve a forma de manusear o equipamento de modo a garantir um funcionamento seguro, uma ótima eficiência e uma longa vida útil.

Ler atentamente antes de ligar seu equipamento.

Em Características Gerais você verá os principais componentes do compressor e suas respectivas funções, já em Características Técnicas, contém as informações técnicas de cada compressor.

Nas seguintes etapas, você encontrará os cuidados necessários para obter um melhor aproveitamento do seu compressor e as instruções necessárias para uma correta instalação. E item Manutenção, inclui uma série de medidas para manter o seu compressor em boas condições.

Os reparos devem ser realizados pela Rede Assistência Técnica Pressure que poderá também ser contatada para qualquer informação adicional.

Para assegurar a garantia e a segurança do seu equipamento é importante o uso do óleo mineral para compressores à pistão e peças originais Pressure.

Os vasos de pressão (reservatórios) Pressure acompanham o certificado de teste hidrostático conforme norma NR13, e este deverá ser apresentado quando da solicitado por parte da fiscalização, portanto deve ser guardado em local seguro.

Os compressores de ar Pressure devem ser aplicados somente para compressão de ar atmosférico e sempre deve ser observada a pressão máxima de operação informada na plaqueta de identificação.

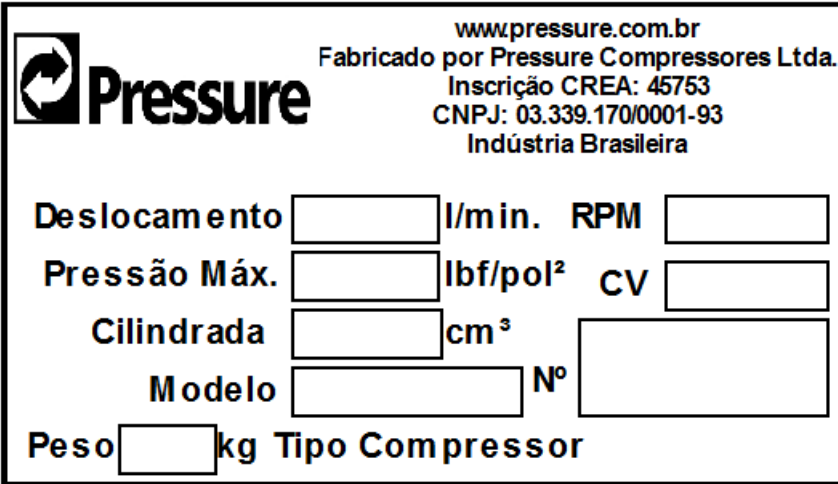

Pressure www.pressure.com.br
Fabricado por Pressure Compressores Ltda.
Inscrição CREA: 45753
CNPJ: 03.339.170/0001-93
Indústria Brasileira

Deslocamento l/min. RPM

Pressão Máx. lbf/pol² CV

Cilindrada cm³

Modelo N°

Peso kg Tipo Compressor



1. ORIENTAÇÕES GERAIS

Descarte de Efluente Líquido:

A presença de efluente líquido ou condensado de reservatório não tratado, se lançados em rios, lagos ou outros corpos hídricos receptores, pode afetar adversamente a vida aquática e a qualidade da água.

O condensado removido diariamente do reservatório, conforme Capítulo de Manutenção Preventiva, deve ser acondicionado em recipiente e/ou em rede coletora adequada para seu posterior tratamento.

A PRESSURE, recomenda tratar adequadamente o efluente líquido produzido no interior do reservatório do compressor através de processos que visam garantir a proteção ao meio ambiente e a sadia qualidade de vida da população em conformidade com os requisitos regulamentares da legislação vigente.

Dentre os métodos de tratamento podem-se utilizar os físico-químicos, químicos e biológicos. O tratamento pode ser efetuado pelo próprio estabelecimento ou através de serviço terceirizado.

- Drenagem do Óleo Lubrificante da Unidade Compressora

O descarte do óleo lubrificante, proveniente da troca do óleo lubrificante localizado no cárter do compressor de pistão deve atender os requisitos regulamentares da ANP (Agência Nacional do Petróleo) e demais requisitos da legislação vigente.

- Descarte de Resíduos Sólidos (peças em geral e embalagem do produto)

A geração de resíduos sólidos é um aspecto que deve ser considerado pelo usuário, na utilização e manutenção de seu equipamento. Os impactos causados no meio ambiente podem provocar alterações significativas na qualidade do solo, na qualidade da água superficial e do subsolo e na saúde da população, através da disposição inadequada dos resíduos descartados (em vias públicas, corpos hídricos receptores, aterros ou terrenos baldios, etc.).

A PRESSURE, recomenda o manejo dos resíduos oriundos do produto desde a sua geração, manuseio, movimentação, tratamento até a sua disposição final.

Um manejo adequado deve considerar as seguintes etapas: quantificação, qualificação, classificação, redução na fonte, coleta e coleta seletiva, reciclagem, armazenamento, transporte, tratamento e destinação final.

O descarte de resíduos sólidos deve ser feito de acordo com os requisitos regulamentares da legislação vigente.



ATENÇÃO

Este Manual de Instruções contém informações importantes de uso, instalação, manutenção e segurança, devendo o mesmo estar sempre disponível para o operador. Antes de operar o equipamento ou ao realizar manutenção, proceda à leitura deste manual entendendo todas as instruções, a fim de prevenir danos pessoais ou materiais ao seu compressor.

PARA A CORRETA UTILIZAÇÃO DO PRODUTO, RECOMENDAMOS A LEITURA COMPLETA DESTE MANUAL.

Ele irá ajudá-lo a otimizar o rendimento, garantir o uso seguro e orientá-lo na manutenção preventiva do equipamento. Ocorrendo um problema que não possa ser solucionado com as informações contidas neste manual, encontre a ASSISTÊNCIA TÉCNICA mais próxima de você, acesse pelo site www.pressure.com.br.

Para validar a Garantia e para maior segurança do equipamento é imprescindível a utilização de óleo lubrificante para compressor de pistão AW150 e peças originais PRESSURE.

É de responsabilidade do usuário a abertura do livro de registro de segurança do reservatório de ar comprimido conforme requerida pela NR-13 MTb (Ministério do Trabalho).

O prontuário do vaso de pressão deverá ser apresentado ao Ministério do Trabalho, quando este realizar fiscalização. Portanto, guarde-o em local seguro juntamente com o Manual de Instruções.

INSPEÇÃO NO COMPRESSOR

Inspeccione e verifique se ocorreram falhas causadas pelo transporte. Comunique qualquer dano ao transportador de imediato. Certifique-se de que todas as peças danificadas sejam substituídas e de que os problemas mecânicos e elétricos sejam corrigidos antes de operar o compressor. O número de série do compressor está localizado no vaso de pressão. Anote-o no capítulo de Prestação de Serviço, para futuras informações.



ATENÇÃO

Sempre que utilizar um produto elétrico, deve-se observar certas precauções básicas de segurança a fim de reduzir riscos de incêndio, choque elétrico e danos pessoais.

COMPONENTES QUE ACOMPANHAM O COMPRESSOR

- 1 (um) compressor.
- 1 (um) kit de rodas.
- 1 (um) manual de instrução e termo de garantia.
- 1 (um) punho para o vaso de pressão.

INSTRUÇÕES DE SEGURANÇA

O compressor de ar utilizando inadequadamente, pode causar danos físicos e materiais. A fim de evitá-los, siga as recomendações abaixo:

1. Este equipamento:



- Possui partes quentes, elétricas e peças em movimento;
- Possui plug 2P+T com condutor Terra para sua segurança. Não elimine o aterramento colocando um adaptador ou acoplado um plug com 2 pinos;



- Quando conectado à energia elétrica, pode ligar ou desligar automaticamente em função da pressão no reservatório ou atuação de elementos de proteção elétrica;
- Pode provocar interferências mecânicas ou elétricas em equipamentos sensíveis que estejam próximos;



- Não deve operar em locais onde pessoas não autorizadas, crianças ou animais possam ter acesso;
- Requer uma pessoa autorizada para supervisão no uso, manutenção e utilizar equipamentos de proteção individual (EPI) adequado;

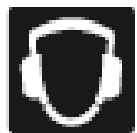

- Deve ser instalado e operado em locais ventilados e com proteção contra umidade ou incidência de água.
- Não altere a regulagem da válvula de segurança e do pressostato, pois os mesmos já estão regulados de fábrica. Se necessário algum ajuste no pressostato, utilize os serviços de uma ASSISTÊNCIA TÉCNICA PRESSURE mais próxima.



- Nunca efetue reparos ou serviço de solda no reservatório, pois estes podem afetar sua resistência ou mascarar problemas mais sérios. Se existir algum vazamento, trinca ou deterioração por corrosão, suspenda imediatamente a utilização do equipamento e procure um ASSISTENTE TÉCNICO PRESSURE.
- Nunca ultrapasse a pressão máxima indicada na plaqueta de identificação/adeseivo do compressor.
- Nunca opere o compressor com a pressão acima da máxima indicada na plaqueta de identificação do reservatório.

- O usuário deste produto deverá manter disponível para eventual fiscalização o prontuário do vaso de pressão, fornecido pelo fabricante, anexado aos demais documentos de segurança exigidos pela NR-13, enquanto o vaso de pressão estiver em uso, até o seu descarte.

O usuário final deve seguir as determinações previstas na NR-13 quanto à instalação, manutenção e operação do vaso de pressão (reservatório de ar comprimido).

A vida útil de um vaso de pressão depende de vários fatores que contribuirão para a sua determinação. Este aspecto deverá ser monitorado e estabelecido pelo profissional habilitado, de acordo com a NR-13.

Nota: o teste hidrostático realizado durante a fabricação do produto não substitui a inspeção inicial, a qual deve ser realizada no local de instalação do produto e devidamente acompanhado por profissional habilitado de acordo com a NR-13 MTb.



- A compressão do ar é um processo que gera calor, sendo que partes e peças estão sujeitas a altas temperaturas, devendo portanto ter-se cuidado para não sofrer queimaduras ao manuseá-los.



- O ar comprimido poderá conter contaminantes que causarão danos à saúde humana, animal, ambiental ou alimentícia, entre outras. O ar comprimido deve ser tratado com filtros adequados, conforme requisitos da sua aplicação e uso. Consulte a fábrica ou um ASSISTENTE TÉCNICO PRESSURE para maiores informações.

- Em hipótese alguma, realize manuntesções com o compressor ligado.

Nota:

O uso dos filtros na rede de ar para remoção de óleo, partículas e umidade do ar, terão melhor performance e menor consumo de energia para as ferramentas pneumáticas, conforme a exigência do serviço prestado.



IMPORTANTE

Outras versões de compressores, poderão ser adquiridos através do Distribuidor Autorizado ou ASSISTENTE PRESSURE. Para informações adicionais de qual Distribuidor Autorizado mais próximo, consulte o site www.pressure.com.br.

Produção de ar reduzida. (Manômetro permanece indicando uma pressão abaixo da nominal de trabalho).	Demanda do sistema acima da capacidade do compressor.	Redimensione o compressor se necessário.
	Filtro obstruído	Substitua-o elemento filtrante.
	Vazamento de ar no compressor.	Reaperte os parafusos e/ou as conexões
Superaquecimento do bloco compressor.	Temperatura ambiente elevada (máx. 40°C).	Melhore as condições de instalação.
	Demanda do sistema acima da capacidade do compressor.	Redimensione o compressor se necessário.
	Filtro obstruído.	Substitua-o.
	Óleo lubrificante incorreto ou baixo nível de óleo.	Utilize o óleo AW150 PRESSURE ou verifique o nível e reponha se necessário.
	Carbonização da placa de válvulas e ou palhetas quebradas. Junta da placa de válvulas rompida.	Procure a Assistência Técnica PRESSURE mais próxima..
Desgaste prematuro dos componentes internos da unidade compressora.	Operando em ambiente agressivo.	Melhore as condições locais e encaminhe a Assistência Técnica PRESSURE mais próxima, para manutenção.
	Não foi efetuada a troca de óleo no intervalo recomendado.	Verifique no capítulo – Manutenção Preventiva.
Nível de ruído ou batidas anormais.	Elementos de fixação frouxos.	Localize e reaperte.
Superaquecimento do motor elétrico.	Rede elétrica subdimensionada ou deficiente e excesso de uso para o qual não é projetado	Consulte um Assistência Técnica Pressure.
Pressão do reservatório eleva-se rapidamente ou partidas muito freqüentes. (normal é em torno de 6 por hora)	Excesso de água no reservatório.	Drene o reservatório através do purgador, conforme indicado neste manual.
Temperatura elevada do ar comprimido.	Acúmulo de poeira sobre o compressor.	Limpe o compressor externamente.
	Temperatura ambiente elevada (máx. 40°C).	Melhore as condições de instalação.
	Filtro obstruído.	Substitua-o.
Compressor funciona ininterruptamente.	Demanda do sistema acima da capacidade do compressor.	Redimensione o compressor se necessário.
Consumo excessivo de óleo lubrificante. Obs.: É comum o compressor consumir mais óleo nas primeiras 200 horas de serviço, até o perfeito assentamento dos anéis.	Filtro obstruído.	Substitua-o.
	Vazamento.	Localize-o e elimine-o.
	Operando por longo tempo abaixo da pressão de 4,0 barg (60 lbf/pol ²).	Consumo de ar comprimido maior que a vazão do compressor.

2. PROCEDIMENTO DE PARTIDA

PROCEDIMENTO DE PARTIDA INICIAL:

Após concretizadas as providências de montagem, localização, instalação da rede elétrica, e rede de ar comprimido ou mangueira execute os procedimentos:

1. Verifique o nível de óleo usando a vareta de óleo, não use o compressor com o nível de óleo baixo e nem acima do nível. Óleo abaixo do nível não irá lubrificar e conseqüentemente vai travar o compressor.
2. Abra totalmente o regulador de pressão (Fig.7).
3. Verifique se a chave de partida Fig.10 está na posição OFF e depois conecte o plug na tomada.
4. Acione o compressor através da chave de partida na posição ON Fig.10.
5. Permita que o compressor trabalhe por cinco minutos, a fim de, permitir a lubrificação do compressor.
6. Feche totalmente o regulador para que o compressor encha o reservatório de ar, quando estiver cheio por completo automaticamente o compressor desligará através do pressostato (fig.2- item 10), com a pressão máxima em torno de 8,3 barg (120 lbf/pol²), confira esta pressão no manômetro (fig.2- item 9).
7. Abra o regulador para liberar o ar comprimido do interior do reservatório, fazendo com que sua pressão interna diminua até o compressor religar, ou seja, deixe sair o ar até chegar na pressão mínima em torno de 5,5 barg (80lbs/pol²), quando chegar nesta pressão automaticamente através do pressostato (fig.2- item 10) o compressor religará (inicia o enchimento novamente).
8. Feche o regulador e deixe o compressor encher o reservatório, depois desligue o compressor na chave de partida (fig.2- item 14) na posição OFF e somente depois desligue o plug da rede de energia.
9. Verifique o funcionamento da válvula de segurança (figura 11), para isso, utilize o EPI adequado (óculos de segurança) para sua proteção, puxe a argola da válvula, vai fazer um barulho do ar saindo, feche-a em seguida.
10. Este processo tenha muita Atenção — risco de dano corporal, você somente deverá abrir o purgador (fig.12) para drenar o condensado (água) do reservatório com uma pressão máxima de 10lbs/pol² (0,7 barg). Para retirar, apenas gire o purgador.
11. Abra o regulador para esvaziar totalmente o reservatório, ao terminar feche-o.
12. Se todos os procedimentos funcionaram corretamente, o seu compressor PRESSURE está pronto para operar, se teve alguma anormalidade, desligue-o e entre em contato com uma de nossas Assistências Autorizadas.



IMPORTANTE

Atenção — risco de dano corporal, você somente deverá abrir o purgador com uma pressão máxima de 10lbs/pol² (0,7 barg).

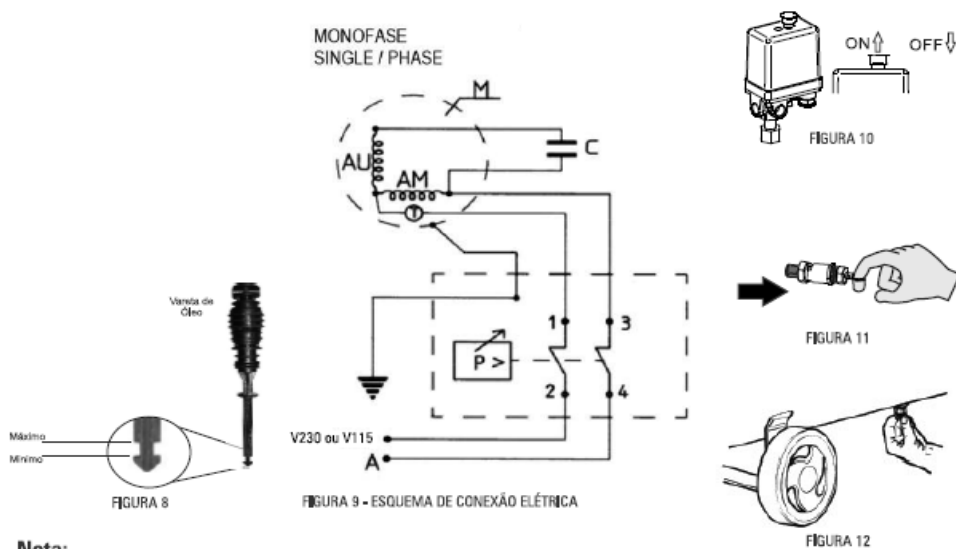

Nota:

- O procedimento de partida inicial deve ser repetido sempre que ocorrer manutenção no compressor.



Figura 02: Componentes e suas funções

1.4 Itens Principais

1. Cabeçote ou bloco compressor – aspira e comprime o ar atmosférico.
2. Vareta de óleo – possibilita verificar o nível de óleo e trocar o óleo.
3. Vaso de pressão – acumula o ar comprimido.
4. Rodas – auxiliam na movimentação do compressor e ergonomia do usuário.
5. Purgador – utilizado para retirar o ar condensado (água) acumulado no vaso de pressão.
6. Apoio e fixação do compressor.
7. Filtro de ar – retém as impurezas do ar atmosférico aspirado, operando em condições normais.
8. Válvula de retenção – retém o ar comprimido no interior do vaso de pressão.
9. Manômetro – o manômetro do pressostato indica a pressão no interior do vaso de pressão e o manômetro do regulador mostra a pressão regulada para o trabalho.
10. Pressostato – controla o funcionamento do compressor, sem que o mesmo exceda a pressão máxima de trabalho admissível.
11. Carenagem – protege o usuário das partes girantes.
12. Válvula de segurança – despressuriza o vaso de pressão em uma eventual elevação da pressão máxima permitida.
13. Bico da mangueira ou niple (conector) – para conectar mangueira.
14. Chave de partida – utilizada para ligar e desligar o compressor (ON-OFF).
15. Regulador de pressão – para ajustar a pressão conforme necessário.
16. Serpentina de descarga – conduz e resfria o ar comprimido.
17. Bujão de dreno do óleo – permite a retirada do óleo lubrificante.
18. Relé térmico de sobrecarga – protege o motor elétrico contra sobrecarga.

- Limpe semanalmente a parte externa do compressor e o filtro de ar, abra o filtro (fig.15). Caso o elemento filtrante esteja obstruído com poeira, substitua-o; do contrário, danificará o produto.
 - Verifique semanalmente o funcionamento da válvula de segurança (Fig. 2 item 12).
 - Verifique quinzenalmente o aperto dos parafusos de fixação do compressor e ajuste-os se necessário (fig.14). Utilize uma ferramenta de acordo com o parafuso.
 - Inspeção e limpe as válvulas (situadas entre a parte superior do cilindro e a tampa do mesmo) a cada 1000 horas de serviço ou a cada 9 meses, o que ocorrer primeiro. Este serviço deve ser feito na assistência autorizada.
 - Realize anualmente a aferição do pressostato, manômetro e válvula de segurança em um órgão credenciado pelo INMETRO. Esta operação deve ser realizada em dispositivo não acoplado ao reservatório.
- NOTA:
- O item 7 deve ser efetuado através de nossa ASSISTÊNCIA TÉCNICA AUTORIZADA mais próxima.
 - Sugerimos não mudar o tipo de óleo. A mudança pode causar contaminação por incompatibilidade química, diminuindo a vida útil do mesmo e provocando problemas de lubrificação.

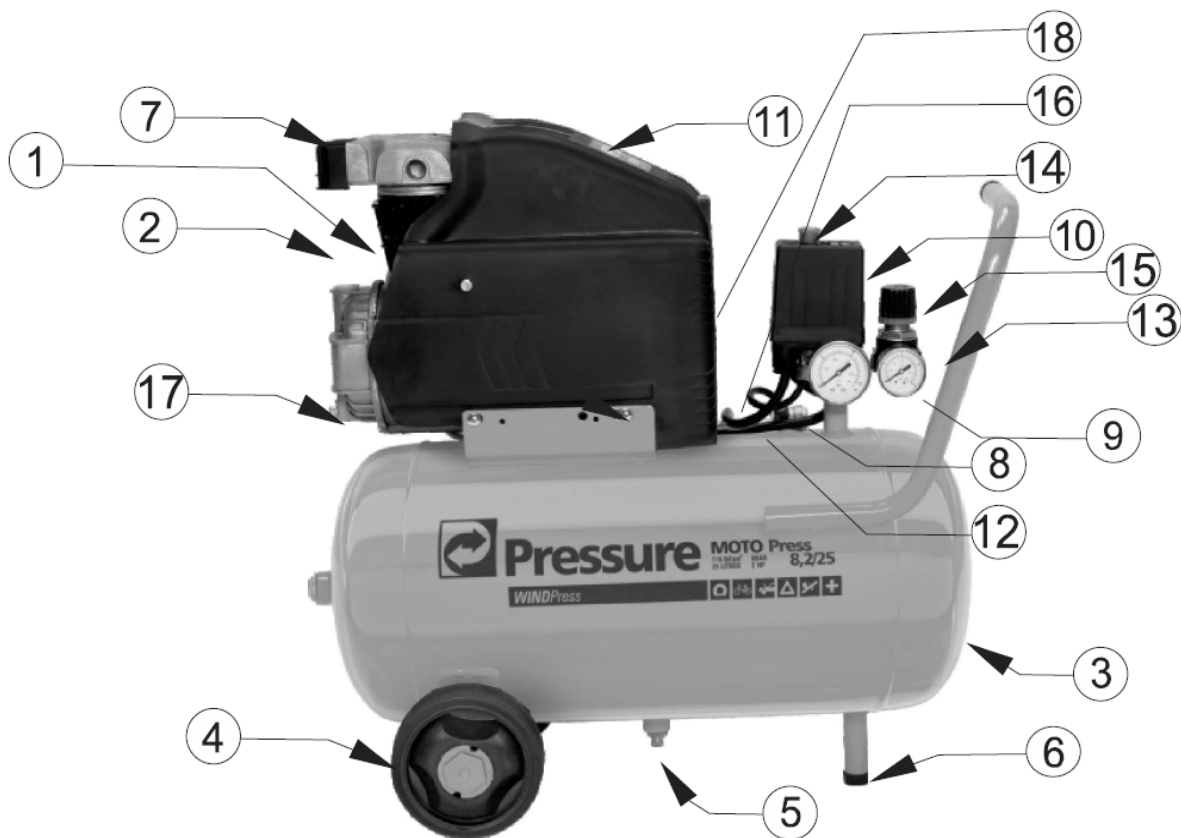
⚠ ATENÇÃO

Estas instruções baseiam-se em condições normais de operação. Caso o compressor estiver instalado em uma área poluída, aumente a periodicidade das inspeções.

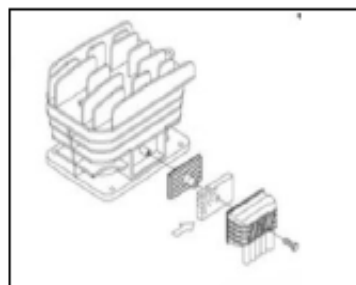
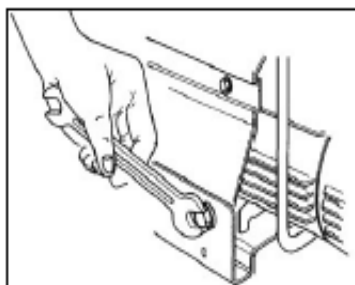
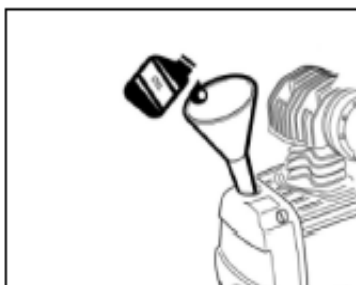

⚠ ATENÇÃO

Consulte a fábrica ou uma assistência técnica Pressure mais próxima, para orientações adicionais e especificar o tipo de óleo lubrificante adequado que poderá ser utilizado.

Leitura da pressão de entrada na mangueira	Comprimento de mangueira em metros linear											
	MANGUEIRA 1/4"						MANGUEIRA 5/16"					
lbf/pol ²	1,5	3	5	7	8	16	1,5	3	5	7	8	16
30	26	24	23	22	21	9	29	28,5	28	27,5	27	23
40	34	32	31	29	27	16	38	37	37	37	36	32
50	43	40	38	36	34	22	47	47	46	45	45	40
60	51	48	46	43	41	29	57	56	55	55	54	49
70	59	56	53	51	48	36	66	65	64	63	63	59
80	68	64	61	58	55	43	75	74	73	73	71	66
90	76	71	68	65	61	51	84	83	82	81	80	74

TABELA 3 - QUEDA DE PRESSÃO DO AR COMPRIMIDO (ORIENTATIVA)

3. ESTOCAGEM

Introdução: Este manual fornece instruções detalhadas para a estocagem/armazenamento a longo prazo de compressores de pistão sem funcionamento, garantindo que os equipamentos permaneçam em boas condições durante o período de estocagem/armazenamento.

Armazenamento

Local: Armazém limpo, seco e bem ventilado, sem vibrações nas proximidades.

Posição: Armazene o compressor em sua posição normal, não de cabeça para baixo ou de lado.

Proteção: Cubra ou embale a unidade com uma folha de plástico para proteger contra poeira e umidade.

Procedimentos de Manutenção Durante o Armazenamento

A cada 6 meses da data de fabricação:

- Gire o eixo manualmente ou automaticamente para redistribuir uma película protetora de óleo nos rolamentos, cilindros e partes móveis
- Teste funcional da unidade: deixe-a funcionar por 5 minutos sem carga e depois 20 minutos com carga.
- A cada 12 meses da data de fabricação:
 - Troque o óleo.
 - Remova as tampas dos cilindros e lubrifique as camisas dos cilindros.
- Após 24 meses da data de fabricação:
 - Drene o óleo do compressor.
 - Antes do teste funcional, desmonte o cabeçote e a placa da válvula e verifique o pistão e o cilindro sem desmontar.
- Teste funcional da unidade: deixe-a funcionar por 5 minutos sem carga e depois 20 minutos com carga.

Procedimentos de Inicialização Após Longo Período de Armazenamento

- Primeira partida após um longo período de armazenamento:
 - Verifique o nível do óleo no visor.
 - Lubrifique manualmente os cilindros, abrindo as tampas dos cilindros e espalhe óleo nas paredes dos cilindros.
 - Gire o virabrequim manualmente por alguns minutos para redistribuir o óleo nos rolamentos e partes móveis.
- Teste funcional da unidade: deixe-a funcionar por 5 minutos sem carga e depois 20 minutos com carga.

Recomendações Gerais

- Evitar Armazenamento Prolongado: O armazenamento a longo prazo não é recomendado e deve ser evitado sempre que possível. Coloque o equipamento em operação o mais rápido possível.

4. INSTALAÇÃO

IMPORTANTE: Seguir corretamente o passo a passo da instalação obrigatória para não correr o risco de perda da garantia. O não cumprimento de qualquer item, automaticamente a garantia de fábrica será extinta.

Montagem:

Retire o produto da embalagem com cuidado, monte as rodas conforme (Fig.4), retire a tampa de lacre do óleo e coloque a vareta do nível de óleo (Fig.6) e coloque o conector para a saída de ar (quando este não for montado no produto o mesmo vai estar no kit) no local indicado da (Fig.02 item 13).

Localização:

Opere o compressor em uma área coberta, bem ventilada e livre de poeira e produtos inflamáveis, gases tóxicos, umidade ou qualquer outro tipo de poluição. A temperatura ambiente recomendada para trabalho é: mínima de 5°C e máxima de 40°C.

Instalação do compressor:

Este modelo de compressor versão portátil, quando acoplado à rede de ar comprimido, a ligação deve ser feita através de mangueira ou juntas expansíveis para que os esforços (cargas), expansão térmica, peso da tubulação, choque mecânico, térmico ou obstrução não sejam transmitidos para o reservatório de ar assegurar-se de utilizar sempre tubos pneumáticos que tenham características de pressão máxima adequadas ao compressor. A não observância destas orientações poderá causar dano físico ao reservatório de ar comprimido.

Posicionamento:

Observe um afastamento mínimo de 100 cm fig.5 de qualquer parede ou obstáculo, para garantir uma boa ventilação durante o funcionamento e facilitar eventuais manutenções. A fim de evitar danos e falta de lubrificação adequada ao seu compressor, mantenha-o funcionando em piso nivelado.



ADVERTÊNCIA

Este compressor **NÃO É RECOMENDADO** para uso em equipamentos de odontologia, prospecção de água de poços semi artesiano e demais aplicações que divergem de serviços do tipo HOBBY (doméstico).

Ligação elétrica:

Os compressores elétricos devem ser ligados a uma tomada de corrente protegida por um interruptor diferencial adequado (magnetotérmico). O motor do compressor está equipado com uma proteção térmica automática, situada no interior do rolamento, a qual desliga o compressor quando excede a temperatura permitida, isso se deve ao uso em excesso, o compressor é desligado para não queimar. Após desligar, não religue em seguida, aguarde uns 15min para que o compressor esfrie e volte a funcionar. Não fique tentando acionar, pois não vai ligar e acabará danificando o compressor.

Consulte um técnico especializado para avaliar as condições gerais da rede elétrica e selecionar os dispositivos de alimentação e proteção adequados, instalando conforme orientação (Figura 9).

Devem ser seguidas as recomendações da Norma Brasileira de Instalações Elétricas de Baixa Tensão – NBR 5410.

Os cabos de alimentação devem ser dimensionados de acordo com a potência do motor, tensão de rede e distância da fonte de energia elétrica. Veja as orientações da Tabela 2, a tabela é válida para comprimento máximo de 20m de monofásico.

Antes de conectar o compressor à rede elétrica, verifique se a tensão indicada na etiqueta do cabo de alimentação é compatível com a tensão local. Se o compressor é utilizado a uma tensão superior à especificada, o motor será danificado e pode danificar o aparelho queimando o motor.

Em caso de curto circuito, o aterramento reduz o risco de choque elétrico e deve ser conectado ao fio de aterramento da corrente elétrica. Portanto conecte o cabo de aterramento ao terminal do motor ou na própria carcaça quando não o tiver.

POTÊNCIA MOTOR (hp)	TENSÃO REDE (V)	CONDUTOR (mm ²)
1 ~ Motores Monofásicos		
2,0	127	4
	220	2,5

TABELA 2 - DADOS ORIENTATIVOS DE CONDUTORES.



FIGURA 3 - CONEXÃO DO PLUG A TOMADA (MONOFÁSICO)



FIGURA 4



FIGURA 5

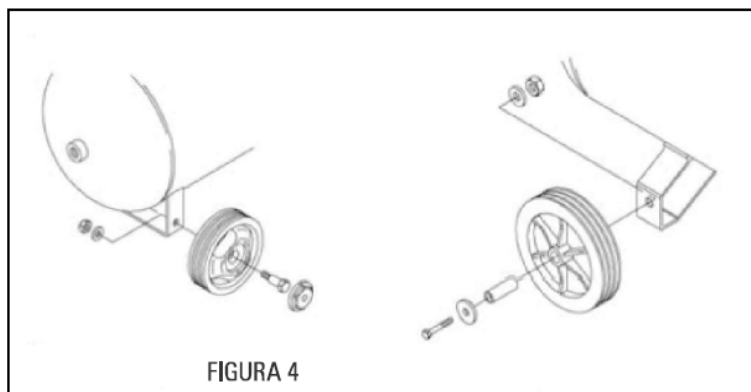

FIGURA 6

Obs.: Retire o lacre antes de colocar a vareta

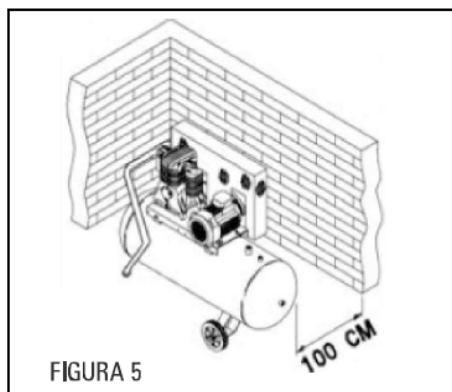

FIGURA 7

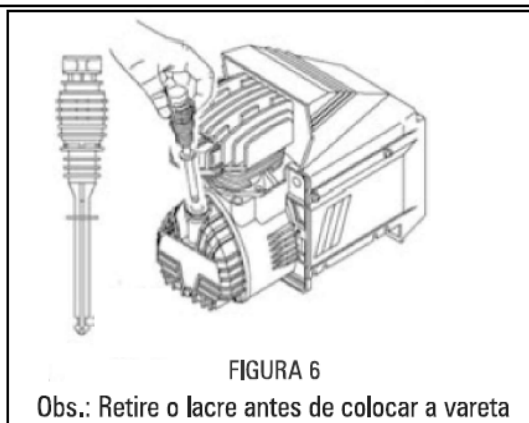
ATENÇÃO

A instalação incorreta do condutor/conector de aterramento pode resultar em risco de choque elétrico. Se há necessidade de substituição ou reparo do cabo ou do conector, não ligue o condutor/conector a qualquer um dos condutores de alimentação. O condutor terra, cuja superfície é verde, com ou sem listras amarelas, possui a função exclusiva de aterramento. Caso ocorram dúvidas quanto a estas informações, ou se o produto está corretamente aterrado, consulte um electricista qualificado, habilitado e autorizado conforme NR 10.

Nota:

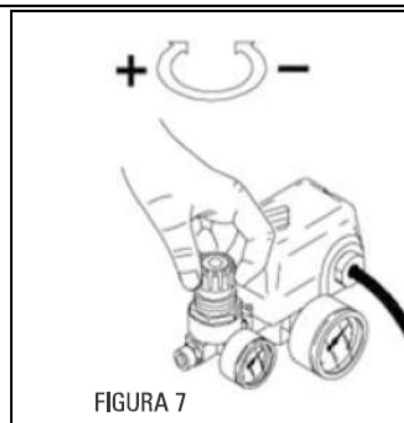
- A rede de distribuição de energia não deverá apresentar variação de tensão superior a $\pm 10\%$.
- A queda de tensão propiciada pelo pico de partida não deve ser superior a 10%.
- Para a sua segurança, o chicote flexível dispõe de plug com aterramento.
- AS DESPESAS DE INSTALAÇÃO E DOS ACESSÓRIOS SÃO POR CONTA DO CLIENTE.

Evitar todos os riscos de descargas elétricas. Nunca utilizar o compressor com cabo elétrico ou a extensão danificados.

OPERAÇÃO DO COMPRESSOR

1. Após concluir a parte da instalação e certificar que a tensão do compressor está de acordo com a tensão do local, siga os passos a seguir.
2. Fixe a mangueira (adquirida pelo usuário) no nipple conector (Fig. 02 item 13).
3. Ligue o compressor através do botão da chave de partida na posição ON (Fig. 10) e aguarde o enchimento do reservatório.
4. Abra o regulador de pressão (Fig. 7) e ajuste a pressão conforme a ferramenta pneumática a ser usada.
5. Verifique se o óleo está no nível correto (Fig. 8), caso não estiver, complete o óleo. Nunca operar o compressor com nível baixo ou ainda sem fazer a troca. O não cumprimento destes procedimentos danificará seu compressor e perda da garantia.
6. Atenção: o compressor é para uso Hobby e não pode ser usado continuamente sem ter o tempo de esfriar já mencionado, o aquecimento danifica o compressor.
7. Após usar, desligue o compressor na chave de partida na posição OFF (Fig. 02 item 14) e depois desligue o plug da energia.

ATENÇÃO, processo de risco: Retire o condensado do vaso de pressão (reservatório de ar) conforme item 10 do Capítulo da Partida Inicial.

- Abra o regulador para esvaziar totalmente o ar do vaso de pressão (reservatório de ar), ao terminar feche-o. Se precisar transportar o compressor de local se certifique que o vaso de pressão esteja vazio.

Nota:

- Se houver superaquecimento ou sobrecarga, o compressor desligará automaticamente através da atuação do protetor térmico localizado no motor elétrico. Neste momento, desligue o compressor e aguarde esfriar, após esfriado completamente, aperte o botão (protetor térmico) para religar o compressor. Caso ocorrer reincidência, verifique a causa, pois o acionamento pode estar relacionado ao tempo de utilização e instalação. Várias atuações do protetor térmico em curto espaço de tempo, poderá ocasionar falha no mesmo e até a queima do motor elétrico. Caso o compressor não religue, desligue-o conforme instruções do procedimento de partida.

5. CARACTERÍSTICAS GERAIS

MODELO	Desl. Teórico		Pressão		Pump		Motor		Reservatório	Peso (kg)
	PCM	l/min	psi	Bar	Óleo (ml)	Ref	HP	kW	Volume (l)	
MOTOCOMPRESSORES										
MOTOPRESS 24L	8.2	232	116	8,0	250	AW150	2	1,5	24L	25
MOTOPRESS 50L	8.2	232	116	8,0	250	AW150	5	3,8	50L	35

NOTA: O valor do nível sonoro dB(A) pode aumentar de 1 a 10 dB(A) em função do ambiente em que está instalado o compressor.

- Motocompressores: 75dB(A)

6. SUGESTÃO DE APLICAÇÃO

Aplicação:

Este compressor de ar PRESSURE deve ser utilizado apenas para compressão do ar atmosférico até a pressão máxima de 120 lbf/pol² (psig).

Seguem algumas sugestões:

Pequenas pinturas ou retoques de: pintura com pistola de baixa produção, com pressão máxima de operação 60 Lbs/pol² com consumo 2,0 pés³/min.

Para calibração de pneus, a pressão máxima é de 100 lbf/pol².



Pinturas de eletrodomésticos.



Pintura de móveis.



Pinturas de aeromodelos e nautimodelos.



Pintura ou retoque em barcos, lanchas e veleiros.

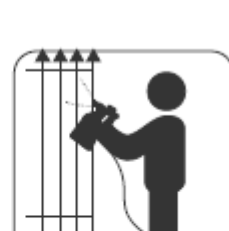

Pequenas pinturas de grades, venezianas e portas.



Inflar piscinas e barcos.



Encher pneus de automóveis e bicicletas.



Pulverização de motores de automóveis, motos e outros.



Desodorizar móveis e ambientes.

FIGURA 1 - SUGESTÕES DE APLICAÇÃO

⚠ ATENÇÃO

Este produto é projetado para uso com intermitência, por isso é de uso Hobby (doméstico), ou seja, o compressor não deve ficar ligado continuamente por mais de 15 minutos e deve ficar desligado o mesmo tempo que ficou ligado, conforme recomendações da norma IEC 60034-1 (regime intermitente periódico de serviço S3 50%).

Este compressor possui um relé térmico que atua quando a corrente elétrica ou a temperatura aumenta excessivamente, protegendo o motor do compressor contra sobrecarga.

7. MANUTENÇÃO

MANUTENÇÃO CORRETIVA:



Para garantir a **SEGURANÇA** e a **CONFIABILIDADE** no produto, os reparos, as manutenções e os ajustes deverão ser efetuados através de nosso **ASSISTENTE TÉCNICO** mais próximo, o qual utiliza peças originais Pressure.

MANUTENÇÃO PREVENTIVA:

A fim de garantir o perfeito funcionamento e prolongar a vida útil do seu compressor, siga as recomendações abaixo:

- Verifique diariamente o nível do óleo através da vareta de óleo fig 8, complete-o, se necessário, antes de ligar o compressor.
- Troque o óleo do compressor após as primeiras 50 (cinquenta) horas de serviço ou 1 mês. As demais trocas deverão ser feitas a cada 200 (duzentas) horas de serviço ou 2 (dois) meses (o que ocorrer primeiro). Utilize somente o óleo AW150 PRESSURE facilmente encontrado em embalagem de 1 (um) litro nos distribuidores autorizados nas ASSISTÊNCIAS TÉCNICAS AUTORIZADAS.

Procedimento de troca do óleo:

- Desconecte o equipamento da rede elétrica;
- Remova o bujão de dreno fig. 2 item 17 e deixe o óleo escorrer em um recipiente até que esgote todo o óleo;
- Rosqueie (feche) novamente o bujão;
- Veja o volume de óleo correto na Tabela 1 - Características Técnicas;
- Reponha o óleo AW150 PRESSURE através do orifício de alojamento da vareta do óleo fig. 13, que encontra-se na parte frontal do cárter.

PRESTAÇÃO DE SERVIÇOS:

Por favor tenha em mão as seguintes informações quando solicitar um serviço:		
Modelo Compressor		
Nº Série da unidade compressora:	Nº Série do reservatório:	
Revendedor/distribuidor		
Nº da nota fiscal	Data da compra	/ /

8. DIAGNÓSTICO DE FALHAS

DEFEITO EVENTUAL	CAUSA PROVÁVEL	SOLUÇÃO
Motor não aciona, não religa ou queimou. Obs.: Não insista em dar a partida motor sem antes constatar e eliminar a causa do problema.	Queda, falta de tensão na rede elétrica ou ligou na tensão errada.	Verifique a instalação e aguarde a estabilização da rede. Se ligou na tensão errada deve rebobinar o motor ou substituí-lo.
	Superaquecimento Demanda do sistema acima da capacidade do compressor.	Desligue o compressor, aguarde 15 (quinze) minutos e rearme o protetor. Se ocorrer reincidência freqüente, procure uma de nossas Assistência Técnica PRESSURE mais próxima.
	Vazamento contínuo de ar pela válvula de alívio do pressostato quando o compressor desliga (Figura 2 item 10)	Encaminhe o compressor a uma assistência autorizada PRESSURE mais próxima.
	Temperatura ambiente incorreta, recomendada (5° a 40° C).	Opere o equipamento acima de 10°C.
	Reservatório cheio de ar.	O motor elétrico partirá assim que a pressão no reservatório diminuir.
	Motor elétrico danificado.	Encaminhe o compressor a uma assistência autorizada PRESSURE mais próxima.

- Não limpe ou mexa na parte elétrica sem antes desconectar o compressor da rede elétrica.
 - Providencie para que a entrada de ar de refrigeração da carenagem esteja sempre limpa, para não causar restrição de ar.
 - Nunca corte o pino terra do cabo elétrico com plug, pois a falta deste, pode ocasionar choque elétrico.
 - Nunca efetue a limpeza da parte externa do compressor com solvente. Utilize detergente neutro.
 - Providencie para que não ocorra a acumulação de solventes, tintas ou outros produtos químicos que possam ocasionar riscos de explosão ou danos para o compressor.
 - Nunca utilize condutor (extensão/rabicho) fora do especificado (ver Tabela 2), e este não deverá ter emendas.
- A não observância destas instruções poderá ocasionar danos à parte elétrica do compressor e para o próprio usuário. Utilize uma mangueira de ar mais longa, quando necessário (Veja Tabela 3).
- Na presença de qualquer anomalia no equipamento, suspenda imediatamente o seu funcionamento e contate a ASSISTÊNCIA TÉCNICA PRESSURE mais próxima.

9. TERMO DE GARANTIA

A Pressure nos limites fixados por este termo assegura ao primeiro comprador usuário deste produto a garantia contra qualquer defeito de fabricação (se comprovado o uso correto conforme indicado neste Manual) para o compressor de ar por um período de 06 (seis) meses (incluindo período da garantia legal - primeiros 90 (noventa) dias), contado a partir da data de emissão da Nota Fiscal de Venda.

Componentes que se desgastam naturalmente com o uso regular e que são influenciados pela instalação e forma de utilização do produto não estão cobertos pela garantia, sendo eles: filtro de ar e seu elemento filtrante, juntas, placa de válvula e palhetas, manômetros, pressostato, válvulas, anéis do pistão, cilindro, pistão, biela, carenagem, virabrequim, cabo com plug, rolamentos, hélice, relé de sobrecarga, regulador de pressão (se acompanhar o produto), vareta de óleo e purgador. São de responsabilidade da PRESSURE as despesas relativas aos serviços que envolvam os componentes acima citados, somente nos casos em que o assistente autorizado Pressure enviar relatório técnico com fotos, avaliação e comprovar ao Fabricante PRESSURE que ocorreu defeito de fabricação no prazo de 90 (noventa) dias.

Motor elétrico: será concedida garantia somente se no laudo técnico emitido pelo assistente técnico constatar fotos que comprove defeito de fabricação. Os defeitos oriundos de má instalação ou uso incorreto não estão cobertos pela garantia.

A PRESSURE nos limites fixados por este termo assegura ao primeiro comprador usuário deste produto a garantia contra qualquer defeito de fabricação (se comprovado o uso correto conforme indicado neste Manual) para o compressor de ar por um período de 06 (seis) meses (incluindo período da garantia legal - primeiros 90 (noventa) dias), contado a partir da data de emissão da Nota Fiscal de Venda.

Componentes que se desgastam naturalmente com o uso regular e que são influenciados pela instalação e forma de utilização do produto não estão cobertos pela garantia, sendo eles: filtro de ar e seu elemento filtrante, juntas, placa de válvula e palhetas, manômetros, pressostato, válvulas, anéis do pistão, cilindro, pistão, biela, carenagem, virabrequim, cabo com plug, rolamentos, hélice, relé de sobrecarga, regulador de pressão (se acompanhar o produto), vareta de óleo e purgador. São de responsabilidade da PRESSURE as despesas relativas aos serviços que envolvam os componentes acima citados, somente nos casos em que o assistente autorizado Pressure enviar relatório técnico com fotos, avaliação e comprovar ao Fabricante PRESSURE que ocorreu defeito de fabricação no prazo de 90 (noventa) dias.

Motor elétrico: será concedida garantia somente se no laudo técnico emitido pelo assistente técnico constatar fotos que comprove defeito de fabricação. Os defeitos oriundos de má instalação ou uso incorreto não estão cobertos pela garantia.

1. O atendimento em garantia será realizado somente mediante a apresentação da Nota Fiscal original de venda.
2. Qualquer serviço de garantia deve ser realizado exclusivamente por uma ASSISTÊNCIA TÉCNICA AUTORIZADA PRESSURE. É de responsabilidade do cliente levar o compressor na assistência mais próxima.
3. A garantia não abrangerá os serviços de instalação, ajustes e limpeza, os danos à parte externa do produto bem como os que este venha a sofrer em decorrência de mau uso, oxidação do reservatório de ar oriunda de agentes externos, intempéries, drenagem inadequada ou instalação em desacordo, Instalação, negligência, modificações, uso de acessórios impróprios, mal dimensionamento para a aplicação a que se destina, quedas, perfurações, utilização em desacordo com o Manual de Instruções, ligações elétricas em tensões impróprias, com extensões inadequadas ou em redes sujeitas a flutuações ou sobrecargas.
4. Se o cliente proprietário deste modelo (produto portátil) desejar ser atendido a domicílio, ficará a critério da Assistência Técnica Autorizada Pressure a cobrança de uma taxa de visita.
5. São de responsabilidade do cliente as despesas decorrentes do atendimento julgado improcedente (não identificado defeito de fabricação).
6. Nenhum representante ou revendedor está autorizado a receber produto de cliente para encaminhá-lo ao SERVIÇO

DE ASSISTÊNCIA TÉCNICA AUTORIZADA PRESSURE, podendo este retirá-lo para devolução ao mesmo e a fornecer informações em nome da PRESSURE COMPRESSORES sobre o andamento do serviço. A PRESSURE COMPRESSORES e a ASSISTÊNCIA TÉCNICA AUTORIZADA PRESSURE não se responsabilizará por eventuais danos ou demora em decorrência desta não observância.

7. Fica excluído da garantia qualquer reparo ou ressarcimento por danos ocasionados durante o transporte (de ida e de volta da ASSISTÊNCIA TÉCNICA AUTORIZADA PRESSURE) efetuada pelo cliente.

8. As peças de reposição utilizadas na manutenção do compressor devem ser peças originais PRESSURE.

EXTINÇÃO DA GARANTIA

Esta garantia será considerada sem efeito quando:

- Do decurso normal do prazo de sua validade.
- Caso o produto for entregue para conserto a pessoas não autorizadas pela PRESSURE COMPRESSORES.
- Caso o produto tenha sinais de violação de suas características originais ou montagem fora do padrão de fábrica.
- Se o produto for usado para uso contínuo, sem ser uso hobby que é a aplicação do produto.

OBSERVAÇÕES

O prazo para execução de um serviço será informado pelo ASSISTENTE PRESSURE no ato do atendimento.

- Nenhum revendedor, representante ou ASSISTENTE TÉCNICO PRESSURE tem autorização para alterar este termo ou assumir compromissos em nome da PRESSURE COMPRESSORES.
- Desenhos e fotos unicamente orientativos.
- O atendimento será realizado pelo técnico mediante as condições de logística local.

- Este compressor foi fornecido de acordo com as especificações técnicas do cliente: vazão, pressão de operação e tensão, no ato do pedido de compra junto ao distribuidor PRESSURE COMPRESSORES.

Nota: A PRESSURE COMPRESSORES reserva-se ao direito de promover alterações sem aviso prévio.

10. INFORMATIVO AMBIENTAL

Ao escanear o QRCode que acompanha o compressor, é possível acessar o conteúdo do arquivo INFORMATIVO AMBIENTAL. Este arquivo contém as orientações sobre os aspectos ambientais envolvidos na utilização dos equipamentos.

11. INFORMAÇÕES COMPLEMENTARES

Em caso de dúvida, instalação e manutenção dos compressores procure uma assistência técnica autorizada mais próxima. A relação dos mesmos encontra-se no site: www.pressurecompressores.com/assistencia-tecnica/

NOTA: A PRESSURE COMPRESSORES LTDA, reserva-se ao direito de alteração deste termo sem aviso prévio.

Telefones úteis:

SAC

(11) 2189-3915

(44) 99908-7675

Assistência técnica

(44) 99709-3388 - WhatsApp

QUALIDADE, EFICIÊNCIA E INOVAÇÃO!

